

PROXXON

SS 230 / E

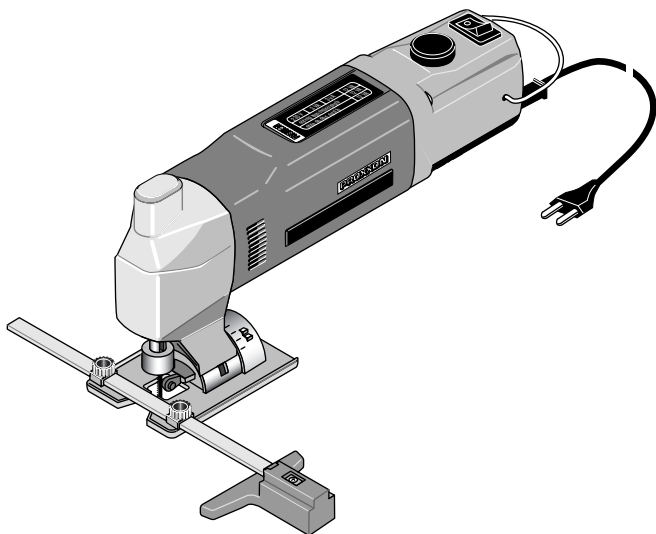

Manual

D

GB

F

I

E

NL

DK

S

CZ

TR

PL

RUSS

Deutsch Beim Lesen der Gebrauchsanleitung Bildseiten herausklappen.	D	4
English Fold on the picture pages when reading the user instructions.	GB	7
Français Lorsque vous lisez le manuel d'utilisation, veuillez déplier les pages d'illustration.	F	10
Italiano Per leggere le istruzioni per l'uso aprire le pagine ripiegate contenenti le figure.	I	13
Español Al consultar el manual de instrucciones abrir la hoja plegable.	E	16
Nederlands Bij het lezen van de gebruiksaanwijzing pagina's met afbeeldingen uitklappen.	NL	19
Dansk Når brugsanvisningen læses, skal billedsiderne klappes ud.	DK	22
Svenska Vid läsning av bruksanvisningen, fall ut bildsidorna.	S	25
Česky Při čtení návodu k odsluže rozložit stránky s obrázky.	CZ	28
Türkçe Kullanma Talimatının okunması esnasında resim sayfalarını dışarı çıkartın.	TR	31
Polski Przy czytaniu instrukcji obsługi otworzyć strony ze zdjęciami.	PL	34
Русский При чтении руководства по эксплуатации просьба открывать страницы с рисунками.	RUSS	36

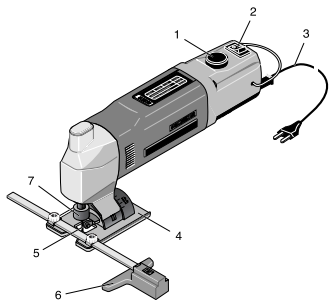

Fig. 1

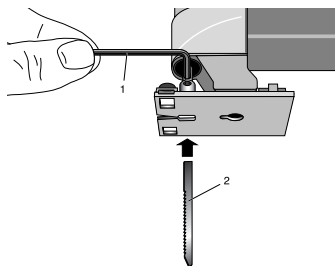

Fig. 2

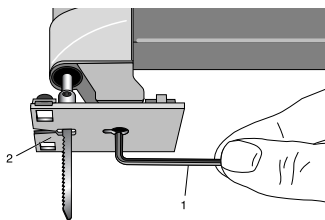

Fig. 3

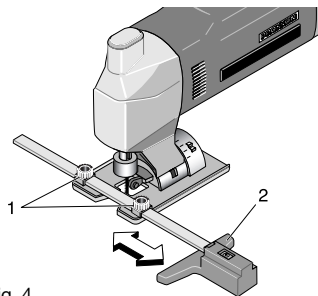

Fig. 4

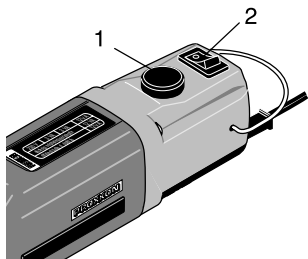

Fig. 5

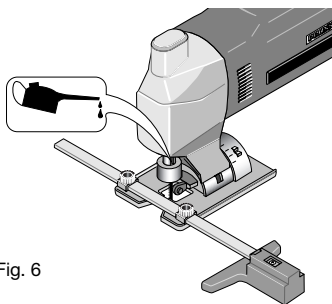

Fig. 6

D Super-Stichsäge SS 230/E

Vorwort

Sehr geehrter Kunde!

Die PROXXON Super-Stichsäge SS 230/E ist ein handliches und dennoch leistungsstarkes Gerät mit hervorragender Schnittleistung.

Die vorliegende Anleitung umfaßt:

- Sicherheitsvorschriften
- Bedienung und Wartung
- Ersatzteilliste.

Bitte beachten Sie!

Die Benutzung dieser Anleitung

- **erleichtert** es, das Gerät kennenzulernen.
- **vermeidet** Störungen durch unsachgemäße Bedienung und
- **erhöht** die Lebensdauer Ihres Gerätes.

Halten Sie diese Anleitung immer griffbereit.

Bedienen Sie dieses Gerät nur mit genauer Kenntnis und unter Beachtung der Anleitung.

PROXXON haftet nicht für die sichere Funktion des Gerätes bei:

- Handhabung, die nicht der üblichen Benutzung entspricht,
- anderen Einsatzzwecken, die nicht in der Anleitung genannt sind,
- Mißachtung der Sicherheitsvorschriften.

Sie haben keine Gewährleistungsansprüche bei:

- Bedienungsfehlern,
- mangelnder Wartung.

Beachten Sie zu Ihrer Sicherheit bitte unbedingt die Sicherheitsvorschriften.

Nur Original PROXXON - Ersatzteile verwenden.

Weiterentwicklungen im Sinne des technischen Fortschrittes behalten wir uns vor.

Wir wünschen Ihnen viel Erfolg mit dem Gerät.

Legende

- 1 Drehzahlregelknopf
- 2 EIN-AUS-Schalter
- 3 Gerätebügel
- 4 Anschlußkabel
- 5 Sägefisch
- 6 Skala
- 7 Sägeblatt
- 8 Parallelanschlag
- 9 Kolben mit Sägeblattaufnahme

Beschreibung der Maschine

Die PROXXON Super-Stichsäge SS 230/E ist ein ideales Gerät für gerade Schnitte und vor allem für Kurvenschnitte in Holz (bis 12 mm), Platinen (bis 5 mm), NE-Metallen (bis 3mm).

- Getriebeknopf aus Alu-Druckguß
- Gleitfuß für Gehrungsschnitte bis 45° verstellbar
- Untersetzungsgetriebe und zusätzliche Hubzahlregelung

Technische Daten

Abmessungen, Gewicht:

Länge:	230 mm
Gewicht:	530 g

Motor:

Spannung:	230 Volt, 50/60 Hz
Leistung:	100 Watt 10 min
Hubzahl:	1000 - 4500 min ⁻¹
Vibration:	< 2,5 m/s ²
Geräuschentwicklung:	LPA 87 dB(A) LWA 100 dB(A)

Nur in trockenen Räumen



Schutzklasse II-Gerät



Bitte dieses Elektrogerät nicht über den Hausmüll entsorgen!



Zubehör (enthalten):

- 4 Supercut Sägeblätter für Holz, Kunststoff und Metall.
- 1 Innensechskantschlüssel (für Sägeblattwechsel)
- 1 Innensechskantschlüssel (für Tischverstellung)

Gefahr!

Verletzungsgefahr!

Sicheres und exaktes Arbeiten ist nur mit einer sorgfältigen Befestigung des Werkstücks möglich!

Sägeblatt einspannen, auswechseln

Gefahr!

Verletzungsgefahr!

Vor dem Werkzeugwechsel Netzstecker ziehen.

1. Klemmschraube mit Hilfe des beiliegenden Innensechskantschlüssels 1 (Fig. 2) lösen.
2. Sägeblatt (2) in den Schlitz der Sägeblattaufnahme einführen und Klemmschraube wieder festziehen.

Achtung!

Das Sägeblatt muß in der Nut der Stützrolle sitzen.

Gehrungswinkel einstellen

Gefahr!

Verletzungsgefahr!

Vor dieser Arbeit Netzstecker ziehen.

1. Klemmschraube mit Hilfe des Innensechskantschlüssels 1 (Fig. 3) lösen.
2. Sägeblatt (2) auf den gewünschten Gehrungswinkel einstellen und Klemmschraube wieder festziehen.

Parallelanschlag einstellen

Gefahr!

Verletzungsgefahr!

Vor dem Werkzeugwechsel Netzstecker ziehen.

1. Klemmschraube 1 (Fig.4) lösen.
2. Anschlag (2) auf das gewünschte Maß einstellen und Klemmschrauben wieder festziehen.

Hinweis:

Der Anschlag kann auch für Kurvschnitte verwendet werden. Hierfür einen Nagel im Kreismittelpunkt befestigen und als Achse für den Anschlag verwenden. Die Skala für Kurvschnitte befindet sich auf der Rückseite des Anschlages.

Achtung!

Nur scharfe und einwandfreie Sägeblätter bringen optimale Schnittleistung und überlasten Ihr Gerät nicht.

1. Gerät am Schalter 2 (Fig. 5) einschalten und die der Arbeit entsprechenden Drehzahl am Knopf (1) einstellen.

weiche Werkstoffe = hohe Hubzahl,
grobe Zahnung

harte Werkstoffe = niedrige Hubzahl,
feine Zahnung

Hinweis:

Beim Sägen darauf achten, daß der Sägefisch sicher auf dem Werkstück aufliegt.

Die Stichsäge läßt sich jetzt leicht mit der Hand führen. Dabei ist im Interesse sauberer Sägeschnitte und optimaler Schnittleistung auf materialangepaßtem Vorschub zu achten (z. B. langsamer Vorschub beim Sägen in Metallen).

Beim Sägen in Metallen sollte etwas Öl auf die Schnittlinie aufgetragen werden.

Dünne Bleche sollten auf eine genügend feste Unterlage (Sperrholzplatte) aufgespannt werden.

So wird ein Mitfedern des Bleches weitgehend vermieden.

Bei der Anfertigung von Ausschnitten ist ein Loch zu bohren, das als Ansatzpunkt für die Säge genutzt werden kann.

Wartung

Gefahr!

Verletzungsgefahr!

Vor dem Werkzeugwechsel Netzstecker ziehen.

Hinweis:

Jedes Gerät wird beim Arbeiten mit Holz durch Staub verunreinigt. Pflege ist daher unerlässlich. Halten Sie die Öffnungen, die für die Kühlung des Motors notwendig sind, immer frei von Staub und Schmutz.

1. Gerät mit einem Pinsel oder einem weichen Lappen von allem Sägestaub gründlich reinigen. Auf freie Öffnungen aller Lüftungsschlitze achten.
2. Den Kolben und die Stützrolle regelmäßig, nach ca. 30 Minuten Laufzeit mit einigen Tropfen Motoröl (Fig. 6) versehen.

Entsorgung:

Bitte entsorgen Sie das Gerät nicht über den Hausmüll! Das Gerät enthält Wertstoffe, die recycelt werden können. Bei Fragen dazu wenden Sie sich bitte an Ihre lokalen Entsorgungsunternehmen oder andere entsprechenden kommunalen Einrichtungen.

EG-Konformitätserklärung

Wir erklären in alleiniger Verantwortung, dass dieses Produkt die Bestimmungen folgender EG-Richtlinien erfüllt:

• EG-Niederspannungsrichtlinie 2006/95/EWG

- DIN EN 60745-1 / 06.2007
- DIN EN 60745-2-11 / 03.2004

• EG-Maschinenrichtlinie 2006/42/EG

- DIN EN 60745-1 / 06.2007
- DIN EN 60745-2-11 / 03.2004

• EG-EMV-Richtlinie 2004/108/EG

- DIN EN 55014-1 / 06.2007
- DIN EN 55014-2 / 08.2002
- DIN EN 61000-3-2 / 10.2006
- DIN EN 61000-3-3 / 06.2006



Dipl.-Ing. Jörg Wagner

05.06.2008

PROXXON S.A.

Geschäftsbereich Gerätesicherheit



Foreword

Dear Customer,

The PROXXON Super SS 230/E Jig Saw is an easy-to-use but nonetheless high-performance device, which produces excellent cutting results.

This instruction manual covers:

- Safety regulations
- Operation and maintenance
- Spare parts list.

Please read carefully.

The use of this instruction manual

- makes it easier, to become familiarised with the device,
- prevents faults due to improper operation
- and increases the service life of the device.

Keep this instruction manual in an easily accessible place.

The instruction manual must be read before, and observed during operation of the device.

PROXXON is not liable for the safe functioning of the device:

- in the case of non-designated use or for purposes other than those specified in the instruction manual,
- if the safety regulations are not observed.

Warranty claims are invalid in the case of:

- improper operation,
- insufficient maintenance.

In the interests of your safety, please always observe the safety regulations.

Use original PROXXON spare parts only.

We reserve the right to make further alterations for the purpose of technical progress.

We wish you every success with your device.

Key

- 1 Speed control knob
- 2 ON/OFF switch
- 3 Handle
- 4 Connection lead
- 5 Saw plate
- 6 Scale
- 7 Saw blade
- 8 Parallel stop
- 9 Piston with saw blade mount

Description of the machine

The PROXXON Super SS 230/E Jig Saw is the ideal device for straight cuts and, above all, curved cuts in wood (up to 12 mm), sheet metal (up to 5 mm) and non-ferrous metals (up to 3 mm).

- Gearbox knob made from diecast aluminium
- Sliding foot for mitre cuts adjustable up to 45°
- Reduction gear and additional stroke rate control

Technical data

Dimensions, weight:

Length:	230 mm
Weight:	530 g

Motor:

Voltage:	230 volts, 50/60 Hz
Power consumption	100 Watt 10 min
Rotational speed	1000 - 4500 min ⁻¹
Vibration:	< 2,5 m/s ²
Noise emission	LPA 87 dB(A) LWA 100 dB(A)

Only in dry rooms



Protection-class-II machine



Please do not dispose of this electrical machine in the household refuse!



Accessories (included):

- 4 Supercut saw blades for wood, plastic and metal.
- 1 Allen key (for changing saw blade)
- 1 Allen key (for plate adjustment)

Operation

Danger!

Injury hazard

Safe and precise operation is only possible if the work piece is securely fastened.

Clamping and changing saw blades

Danger!

Injury hazard

Disconnect the mains plug before changing tools.

1. Loosen clamp screw using the Allen key 1 provided (Fig. 2).
2. Insert saw blade (2) into slot in the saw blade mount and re-tighten clamp screw.

Important

The saw blade must be located in the groove of the support roller.

Setting the mitre angle

Danger!

Injury hazard

Disconnect the mains plug before proceeding.

1. Loosen clamp screw using the Allen key 1 (Fig. 3).
2. Adjust the saw plate (2) to the desired mitre angle and re-tighten the clamp screw.

Setting the parallel stop

Danger!

Injury hazard

Disconnect the mains plug before changing tools.

1. Loosen clamp screw 1 (Fig. 4)
2. Adjust the stop (2) to the desired dimension and re-tighten the clamp screw.

Note:

The stop can also be used for curved cuts. For this purpose, position a nail at the centre point of the curve and use as axis for the stop. The scale for curved cuts is on the back of the stop.

Working with the jig saw

Important

Only sharp saw blades in good condition will result in optimal cutting performance and prevent overloading of the tool.

1. Switch on the device at switch 2 (Fig. 5) and set the appropriate speed for the work at knob (1).

Soft materials = high stroke rate,
coarse toothing

Hard materials = low stroke rate,
fine toothing

Note:

When sawing, ensure that the saw plate makes firm contact with the work piece.

The jig saw can then be easily guided by hand. For the purpose of clean saw cuts and optimal cutting performance, the feed rate must be adapted to the type of material (e.g. slower feed rate when sawing metals).

When sawing metals, a small amount of oil should be applied to the cutting line.

Thin sheet metal should be clamped to a sufficiently stable base material (plywood sheet).

Thus, springing of the sheet metal can be largely prevented.

For the production of apertures, a hole must be drilled, which can be used as starting point for the saw.

Maintenance

Danger!

Injury hazard

Disconnect the mains plug before changing tools.

Note:

All devices are contaminated with dust when working with wood. Maintenance is therefore essential. Always keep the apertures for the motor cooling free of dust and dirt.

1. Thoroughly clean the device of all sawdust using a brush or soft cloth. Ensure all ventilation apertures are clear.
2. Regularly lubricate reciprocating plunger and support roller with several drops of engine oil, after approx. 30 min. running time (Fig. 6).

Disposal:

Please do not dispose of the device in domestic waste! The device contains valuable substances that can be recycled. If you have any questions about this, please contact your local waste management enterprise or other corresponding municipal facilities.

EC Declaration of Conformity

We assume sole liability for ensuring that this product conforms with the following EC guidelines:

• EC-Low Voltage guideline 2006/95/EEC

- DIN EN 60745-1 / 06.2007
- DIN EN 60745-2-11 / 03.2004

• EC-Machine Guideline 2006/42/EEC

- DIN EN 60745-1 / 06.2007
- DIN EN 60745-2-11 / 03.2004

• EC-EMC Guideline 2004/108/EEC

- DIN EN 55014-1 / 06.2007
- DIN EN 55014-2 / 08.2002
- DIN EN 61000-3-2 / 10.2006
- DIN EN 61000-3-3 / 06.2006



Dipl.-Ing. Jörg Wagner

05.06.2008

PROXXON S.A.
Equipment Safety Division

Avant-propos

Cher client,

La scie sauteuse PROXXON SS 230/E est un appareil maniable et performant présentant une puissance de coupe exceptionnelle.

Ces instructions comprennent les informations suivantes :

- Consignes de sécurité
- Utilisation et maintenance
- Liste des pièces de rechange.

Attention !

Utilisez ces instructions pour

- vous familiariser plus facilement avec l'appareil.
- éviter les dysfonctionnements dus à une mauvaise utilisation et
- accroître la durée de vie de votre appareil.

Conservez ces instructions toujours à portée de main.

N'utilisez cet appareil qu'après avoir pris connaissance de ces instructions et qu'en les respectant.

PROXXON décline toute responsabilité quant au mauvais fonctionnement de l'appareil lorsque :

- vous ne l'utilisez dans des conditions d'utilisation normales,
- vous l'utilisez à d'autres fins que celles prescrites dans ces instructions,
- vous ne respectez pas les consignes de sécurité.

Vous perdrez vos droits à la garantie dans les cas suivants :

- erreurs de manipulation,
- maintenance insuffisante.

Pour votre sécurité, respectez impérativement les consignes de sécurité.

N'utilisez que des pièces de rechange d'origine PROXXON.

Sous réserve de modifications techniques.

Nous vous souhaitons beaucoup de réussite avec votre appareil.

Légende

- 1 Bouton de réglage de la vitesse de rotation
- 2 Interrupteur MARCHE/ARRÊT
- 3 Boucle pour suspendre l'appareil
- 4 Câble d'alimentation réseau
- 5 Établi à scier
- 6 Règle
- 7 Lame
- 8 Butée de parallélisme
- 9 Piston avec logement de lame

Descriptif de l'appareil

La scie sauteuse PROXXON SS 230/E est l'appareil idéal pour exécuter non seulement des coupes droites, mais surtout pour des coupes arrondies dans le bois (jusqu'à 12 mm), le platine (jusqu'à 5 mm) ou les métaux non-ferreux (jusqu'à 3 mm).

- Tête d'engrenage en alu coulé sous pression
- Pied coulissant pour coupe de biais pouvant être réglé jusqu'à 45°
- Démultiplicateur et réglage de vitesse de course supplémentaire

Caractéristiques techniques

Dimensions, poids :

Longueur :	230 mm
Poids :	530 g

Moteur :

Tension :	230 volts, 50/60 Hz
Consommation:	100 Watt 10 min
Vitesse:	1000 - 4500 min ⁻¹
Vibrations:	< 2,5 m/s ²
Nuisance sonore	LPA 87 dB(A) LWA 100 dB(A)

Uniquement dans des locaux secs



Appareil d'indice de protection II



Ne pas éliminer cet appareil avec les déchets domestiques !



Accessoires (fournis) :

4 lames Supercut pour bois, matière plastique et métaux

- 1 clé à six pans creux (pour remplacer la lame)
- 1 clé à six pans creux (pour régler la hauteur de l'établi)

Attention !

Risque de blessures !

La pièce à usiner doit être fixée correctement sur un support stable pour permettre un travail précis et en toute sécurité !

Mise en place de la lame, remplacement de lame

Attention !

Risque de blessures !

Débranchez l'appareil avant de changer l'outil.

1. Desserrez la vis de serrage à l'aide de la clé à six pans intérieurs jointe 1 (fig. 2).
2. Introduisez la lame (2) dans la fente du logement de lame et serrez à nouveau la vis de serrage.

Attention !

La lame doit être engagée dans la rainure du galet d'appui.

Réglage de l'angle d'inclinaison

Attention !

Risque de blessures !

Débranchez la fiche d'alimentation sur secteur avant d'effectuer ce travail.

1. Desserrez la vis de serrage à l'aide de la clé à six pans intérieurs 1 (fig. 3).
2. Réglez l'établi (2) à l'angle d'inclinaison désiré et resserrez à fond la vis de serrage.

Réglage de la butée de parallélisme

Attention !

Risque de blessures !

Débranchez l'appareil avant de changer l'outil.

1. Desserrez la vis de serrage 1 (fig. 4).
2. Réglez la butée (2) à la cote désirée et resserrez à fond les vis de serrage.

Remarque :

La butée peut également être utilisée pour des coupes arrondies. Pour cela, fixez un clou au centre du cercle que vous utiliserez comme axe de butée. La règle pour les coupes arrondies se trouve au dos de la butée.

Attention !

Pour obtenir des performances de coupe optimales et pour éviter toute surcharge de votre appareil, n'utilisez que des lames bien acérées et en parfait état.

1. Mettez l'appareil en marche en appuyant sur l'interrupteur 2 (fig. 5) et réglez la vitesse nécessaire à l'opération au moyen du bouton (1).

Matériaux tendres = vitesse élevée,
denture grossière

Matériaux durs = vitesse faible,
denture fine

Remarque :

Lorsque vous sciez, veillez à ce que l'établi et la pièce à usiner soient placés en bonne position.

Il est alors plus facile de manipuler la scie sauteuse à la main.

Pour obtenir une coupe bien nette et des performances de coupe optimales, adaptez l'avancement de l'appareil à la nature du matériau (par ex. avancement lent en cas d'usinage de pièces en métal).

Appliquez un peu d'huile sur la ligne de coupe si vous sciez des pièces en métal.

Serrez les tôles fines sur un socle assez robuste (contre-plaqué).

Cela évite que la tôle vibre pendant la coupe.

Lorsque vous faites des découpes, percez un trou que vous utiliserez comme point d'appui pour la scie sauteuse.

Maintenance

Attention !

Risque de blessures !

Débranchez l'appareil avant de remplacer l'outil.

Remarque :

À chaque fois que vous façonnez du bois, cela encrasse votre appareil. Il est alors indispensable de le nettoyer. Veillez à ce que les ouvertures, indispensables au refroidissement du moteur, soient toujours propres, sans être obstruées par la poussière.

1. Nettoyez à fond l'appareil avec un pinceau ou un chiffon doux pour enlever toute poussière. Veillez à ce qu'aucune ouverture d'aération ne soit obstruée.
2. Versez quelques gouttes d'huile-moteur sur le piston et le galet d'appui après 30 minutes de fonctionnement (fig. 6).

Élimination :

N'éliminez pas l'appareil en même temps que les ordures ménagères ! L'appareil comporte des matériaux recyclables. Si vous avez des questions à ce sujet, adressez-vous aux entreprises locales d'élimination des déchets ou à d'autres institutions communales correspondantes.

Déclaration de conformité CE

Nous déclarons, sous notre entière responsabilité, que ce produit est conforme aux directives CE suivantes :

- **Directives CE en matière de basse tension 2006/95/CEE**
 - DIN EN 60745-1 / 06.2007
 - DIN EN 60745-2-11 / 03.2004
- **Directive CE sur les machines 2006/42/CEE**
 - DIN EN 60745-1 / 06.2007
 - DIN EN 60745-2-11 / 03.2004
- **Directive CE sur la compatibilité électromagnétique 2004/108/CEE**
 - DIN EN 55014-1 / 06.2007
 - DIN EN 55014-2 / 08.2002
 - DIN EN 61000-3-2 / 10.2006
 - DIN EN 61000-3-3 / 06.2006



Jörg Wagner, ingénieur diplômé

05.06.2008

PROXXON S.A
Service Sécurité des appareils

Premessa

Gentile cliente!

Il seghetto alternativo PROXXON SS 230/E è un apparecchio maneggevole e tuttavia efficiente, con una straordinaria capacità di taglio.

Queste istruzioni comprendono:

- Norme di sicurezza
- Impiego e manutenzione
- Lista delle parti di ricambio.

Tenere inoltre presente che

l'utilizzo di queste istruzioni:

- permette di conoscere l'apparecchio
- evita guasti dovuti a un impiego non idoneo e
- aumenta la durata dell'apparecchio.

Tenere sempre a portata di mano queste istruzioni.

Usare questo apparecchio solo se si posseggono precise conoscenze e rispettando le istruzioni.

PROXXON non è responsabile di un sicuro funzionamento dell'apparecchio nei seguenti casi:

- un'utilizzazione che non corrisponda all'impiego abituale,
- altri impieghi che non siano nominati nelle istruzioni,
- mancato rispetto delle norme di sicurezza.

Non si ha diritto alla garanzia nei seguenti casi:

- errori di impiego,
- errata manutenzione.

Per la propria incolumità rispettare assolutamente le norme di sicurezza.

Utilizzare solo ricambi originali PROXXON.

Ci riserviamo il diritto di apportare ulteriori modifiche volte a conseguire miglioramenti tecnici.

Auguriamo buoni risultati nell'impiego dell'apparecchio.

Legenda

- 1 Manopola di regolazione del numero di giri
- 2 Interruttore di ACCENSIONE-SPEGNIMENTO
- 3 Staffa dell'apparecchio
- 4 Cavo di allacciamento
- 5 Tavolo
- 6 Scala graduata
- 7 Lama della sega
- 8 Squadra parallela
- 9 Pistoni con alloggiamento lama

Descrizione della macchina

Il seghetto alternativo PROXXON SS 230/E è un apparecchio ideale per tagli diritti e soprattutto per tagli curvi nel legno (fino a 12 mm), lastre (fino a 5 mm), metalli non ferrosi (fino a 3 mm).

- Manopola meccanismo in fusione di alluminio
- Piedino di scorrimento per tagli di smussi, regolabile fino a 45°
- Riduttore e regolazione aggiuntiva di cadenza

Dati tecnici

Misure, peso:

Lunghezza: 230 mm

Peso: 530 g

Motore:

Tensione: 230 Volt, 50/60 Hz

Assorbimento di potenza: 100 W 10 min

Cadenza: 1000 - 4500 giri/min⁻¹

Vibrazioni: < 2,5 m/s²

Assorbimento di potenza LPA 87 dB(A)

LWA 100 dB(A)

Conservare solo in ambienti asciutti



Apparecchio classe di protezione II



Non smaltire questo apparecchio insieme ai rifiuti domestici!



Accessori (inclusi):

4 lame Supercut per legno, plastica e metallo.

1 chiave per viti a esagono incassato (per cambio lama)

1 chiave per viti a esagono incassato (per regolazione tavolo)

Pericolo!

Pericolo di lesioni!

È possibile lavorare in modo sicuro ed esatto solo se il pezzo viene ben fissato.

Bloccare e sostituire la lama**Pericolo!**

Pericolo di lesioni!

Prima della sostituzione dell'utensile staccare la spina dalla presa di corrente.

1. Allentare la vite di arresto tramite la chiave per viti ad esagono incassato acclusa 1 (fig. 2).
2. Inserire la lama (2) nella fessura dell'alloggiamento lame e serrare nuovamente la vite di arresto.

Attenzione!

La lama deve trovarsi nella scanalatura del rullo di appoggio.

Regolare l'angolo di smusso**Pericolo!**

Pericolo di lesioni!

Prima di questa operazione staccare la spina dalla presa di corrente.

1. Allentare la vite di arresto tramite la chiave per viti ad esagono incassato 1 (fig. 3).
2. Regolare il tavolo (2) sull'angolo di smusso voluto e serrare nuovamente la vite di arresto.

Regolazione della squadra parallela**Pericolo!**

Pericolo di lesioni!

Prima della sostituzione dell'utensile staccare la spina dalla presa di corrente.

1. Allentare la vite di arresto 1 (fig. 4).
2. Regolare la squadra (2) nella misura voluta e serrare nuovamente la vite di arresto.

Nota:

La squadra può anche essere usata per tagli curvi. A tal fine fissare un chiodo nel centro del cerchio e usarlo come asse per la squadra. La scala per tagli curvi si trova sul retro della squadra.

Attenzione!

Solo le lame taglienti e senza difetti hanno una resa di taglio ottimale e non sovraccaricano l'apparecchio.

1. Accendere l'apparecchio tramite l'interruttore 2 (fig. 5) e impostare il numero di giri sulla manopola (1) in base al lavoro da eseguire.

Materiali morbidi = elevato numero di corse, dentatura per sgrossatura

Materiali duri = basso numero di corse, dentatura di finitura

Nota:

Durante la segatura controllare che la tavola poggi in modo sicuro sul pezzo.

Ora il seghetto alternativo può essere guidato facilmente a mano.

Per ottenere tagli puliti e una prestazione di taglio ottimale si deve fare attenzione a usare l'avanzamento adatto al materiale (per es. avanzamento più lento per segare metalli).

Per segare i metalli si dovrebbe applicare un po' di olio sulla linea di taglio.

Le lamiere sottili dovrebbero essere fissate su un supporto sufficientemente stabile (pannello di compensato). In tal modo si evita notevolmente un'oscillazione della lamiera.

Nella fabbricazione di contorni si deve eseguire un foro che può essere usato come punto di appoggio per il seghetto.

Manutenzione**Pericolo!**

Pericolo di lesioni!

Prima della sostituzione dell'utensile staccare la spina dalla presa di corrente.

Nota:

Lavorando con il legno l'apparecchio viene sporcato dalla polvere. Pertanto la manutenzione è essenziale. Tenere sempre liberi da polvere e sporco le aperture necessarie al raffreddamento del motore.

1. Pulire a fondo l'apparecchio dalla polvere con un pennello o con un panno morbido. Controllare che tutte le aperture delle feritoie di ventilazione siano libere.
2. Dopo circa 30 minuti di funzionamento oliare regolarmente il pistone e il rullo di appoggio con alcune gocce d'olio motore (fig. 6).

Smaltimento:

Non smaltire l'apparecchio con i rifiuti domestici. L'apparecchio contiene dei materiali che possono essere riciclati. In caso di domande in proposito rivolgersi all'azienda locale per lo smaltimento oppure ai corrispondenti enti comunali.

Dichiarazione di conformità CE

Dichiariamo, sotto la nostra responsabilità, che questo prodotto è conforme alle disposizioni delle seguenti direttive CE:

- **Direttiva CE relativa alla bassa tensione**
2006/95/CEE
 - DIN EN 60745-1 / 06.2007
 - DIN EN 60745-2-11 / 03.2004

- **Direttiva CE relativa ai macchinari**
2006/42/CEE
 - DIN EN 60745-1 / 06.2007
 - DIN EN 60745-2-11 / 03.2004

- **Direttiva CE CEM (compatibilità elettromagnetica)**
2004/108/CEE
 - DIN EN 55014-1 / 06.2007
 - DIN EN 55014-2 / 08.2002
 - DIN EN 61000-3-2 / 10.2006
 - DIN EN 61000-3-3 / 06.2006



Ing. Jörg Wagner

05.06.2008

PROXXON S.A.

Settore di attività: sicurezza delle macchine

Preámbulo

Estimado cliente:

La super sierra de calar PROXXON SS 230/E es un aparato de fácil manejo y, no obstante, de alta potencia de corte.

El presente manual incluye:

- Normas de seguridad
- Servicio y mantenimiento
- Lista de piezas de repuesto.

¡Por favor observe lo siguiente!

El uso de este manual

- facilita el proceso de conocimiento del aparato.
- evita averías originadas por un manejo incorrecto y
- aumenta la vida útil de su aparato.

Mantenga este manual siempre a mano.

Maneje este aparato sólo con exacto conocimiento de uso y observando las indicaciones de este manual.

PROXXON no se responsabiliza por el funcionamiento correcto del aparato en caso de:

- uso del aparato que no corresponda al modo de servicio habitual,
 - propósitos de aplicación ajenos a los nombrados en el manual,
 - no ser observadas las normas de seguridad.
- Usted no tiene derechos de garantía en caso de:
- errores de manejo,
 - mantenimiento deficiente.

Para garantizar su seguridad personal, le rogamos observar sin falta las normas de seguridad.

Utilice sólo piezas de repuesto originales de PROXXON.

Nos reservamos el derecho a desarrollos ulteriores en lo relativo a avances técnicos.

Le deseamos mucho éxito con su nuevo aparato.

Leyenda

- 1 Botón de regulación de régimen de revoluciones
- 2 Conmutador ON-OFF
- 3 Estribo del aparato
- 4 Cable de conexión
- 5 Mesa de aserrar
- 6 Escala
- 7 Hoja de sierra
- 8 Tope en paralelo
- 9 Émbolo con recepción de hoja de sierra

Descripción de la máquina

La super sierra de calar PROXXON SS 230/E es un aparato ideal para cortes rectos y sobre todo para cortes en curva en madera (hasta 12 mm), platinos (hasta 5 mm), y metales no ferrosos (hasta 3mm).

- Botón de engranajes de aluminio inyectado
- Pie de deslizamiento para cortes al sesgo regulable hasta 45°
- Engranaje reductor y regulación adicional de número de carreras

Datos técnicos

Dimensiones, peso:

Largo:	230 mm.
Peso:	530 g.

Motor:

Tensión:	230 voltios, 50/60 Hz
Potencia absorbida:	100 W 10 min
Número de carreras:	1000 - 4500 r.p.m.
Vibración:	< 2,5 m/s ²
Desarrollo de ruido	LPA 87 dB(A) LWA 100 dB(A)

Sólo para recintos secos



Clase de protección Aparato-II



¡Por favor, no eliminar este aparato electrónico a través de los residuos domésticos!



Accesorios (incluidos):

- 4 hojas de sierra supercorte para madera, plástico y metal
- 1 llave de macho hexagonal (para cambio de hoja de sierra)
 - 1 llave de macho hexagonal (para reglaje de mesa)

¡Peligro!

¡Peligro de lesiones!

¡Sólo es posible realizar un trabajo seguro y exacto si la pieza de trabajo es fijada cuidadosamente!

Fijar la hoja de sierra, cambiar

¡Peligro!

¡Peligro de lesiones!

Antes de cambiar la herramienta extraer el enchufe de contacto a la red.

1. Soltar el tornillo de apriete con ayuda de la llave de macho hexagonal 1 adjunta (fig. 2).
2. Introducir la hoja de sierra (2) en la ranura de la recepción de la misma y fijar nuevamente el tornillo de apriete.

¡Atención!

La hoja de sierra debe asentar en la muesca del rodillo de apoyo.

Ajustar el ángulo de corte al sesgo

¡Peligro!

¡Peligro de lesiones!

Antes de efectuar este trabajo extraer el enchufe de contacto a la red.

1. Soltar el tornillo de apriete con ayuda de la llave de macho hexagonal 1 (fig. 3).
2. Ajustar la mesa de aserrar (2) en el ángulo de corte al sesgo deseado y fijar nuevamente el tornillo de apriete.

Ajustar el tope en paralelo

¡Peligro!

¡Peligro de lesiones!

Antes de cambiar la herramienta extraer el enchufe de contacto a la red.

1. Soltar el tornillo de apriete 1 (fig. 4).
2. Ajustar el tope (2) a la medida deseada y fijar nuevamente los tornillos de apriete.

Indicación:

El tope también puede ser utilizado para cortes en curva. Para ello, fijar un clavo en el centro del círculo y utilizarlo como eje para el tope. La escala para los cortes en curva se encuentra al dorso del tope.

¡Atención!

Sólo hojas de sierra con filo y en perfecto estado ofrecen un rendimiento de corte óptimo y no sobrecargan su aparato.

1. Conectar el aparato con el conmutador 2 (fig. 5) y ajustar en el botón (1) el régimen de revoluciones correspondiente para el trabajo a realizar.

materiales blandos = alto número de carreras, dentado grueso
materiales duros = bajo número de carreras, dentado fino

Indicación:

Al serrar prestar atención a que la mesa de aserrar se encuentre apoyada de forma segura sobre la pieza de trabajo.

Ahora es posible conducir la sierra de calar fácilmente con la mano.

Durante tal operación, deberá observarse un avance adecuado al material con el que se trabaja para obtener cortes de sierra limpios y un rendimiento de corte óptimo (p. ej. un avance lento al serrar metales).

Al serrar metales deberá aplicarse un poco de aceite en la línea de corte.

Las chapas delgadas deberán fijarse sobre una base suficientemente firme (plancha de madera contrachapada).

De esta manera se evitará en gran medida que la chapa haga muelle.

Durante la elaboración de recortes deberá taladrarse un orificio para ser utilizado como punto inicial de la sierra.

Mantenimiento

¡Peligro!

¡Peligro de lesiones!

Antes de cambiar la herramienta extraer el enchufe de contacto a la red.

Indicación:

Cada aparato se ensuciará con polvo durante los trabajos con madera. Por ello es imprescindible cuidar los aparatos. Mantenga siempre las aberturas necesarias para la refrigeración del motor libres de polvo y suciedad.

1. Limpiar el aparato meticulosamente con un pincel o un trapo suave eliminando todas las virutas de sierra. Prestar atención a que todas las ranuras de ventilación estén libres de obstrucciones.
2. Aplicar regularmente, aprox. después de 30 minutos de marcha, algunas gotas de aceite motor (fig. 6) al émbolo y al rodillo de apoyo.

Eliminación:

¡Por favor, no deseche el aparato con la basura doméstica! El aparato contiene materiales que se pueden reciclar. En caso de dudas diríjase a su centro de reciclado u otras instituciones comunales correspondientes.

Declaración de conformidad de la UE

Declaramos, bajo nuestra responsabilidad, que este producto cumple las disposiciones de las directrices EG siguientes:

• Directriz de baja tensión 2006/95/EWG

- DIN EN 60745-1 / 06.2007
- DIN EN 60745-2-11 / 03.2004

• Directriz de máquinas 2006/42/EWG

- DIN EN 60745-1 / 06.2007
- DIN EN 60745-2-11 / 03.2004

• Directriz EG-EMV 2004/108/EWG

- DIN EN 55014-1 / 06.2007
- DIN EN 55014-2 / 08.2002
- DIN EN 61000-3-2 / 10.2006
- DIN EN 61000-3-3 / 06.2006



Ingeniero, Jörg Wagner

05.06.2008

PROXXON S.A.

Campo de actividades de seguridad de aparatos

Voorwoord

Geachte klant,

De super-decoupeerzaag SS 230/E van PROXXON is een handzaam apparaat dat desondanks veel vermogen en een uitstekend zaagresultaat levert.

Deze handleiding bevat:

- veiligheidsvoorschriften
- bediening en onderhoud
- lijst met reserveonderdelen.

Let op!

Door het gebruik van deze handleiding

- leert u het apparaat makkelijker kennen,
 - worden storingen door een ondeskundige bediening vermeden en
 - wordt de levensduur van het apparaat verlengd.
- Zorg ervoor, dat deze handleiding zich altijd binnen handbereik bevindt.

Bedien dit apparaat uitsluitend, als u deze handleiding goed doorgelezen hebt. Volg de aanwijzingen in de handleiding op.

PROXXON garandeert geen veilige werking van het apparaat bij:

- oneigenlijk gebruik,
- andere toepassingsdoeleinden, die niet in de handleiding worden genoemd,
- het niet in acht nemen van de veiligheidsvoorschriften.

U kunt geen aanspraak maken op garantie bij:

- bedieningsfouten,
- gebrekkig onderhoud.

Neem voor uw eigen veiligheid beslist de veiligheidsvoorschriften in acht.

Gebruik uitsluitend originele reserveonderdelen van PROXXON.

Verdere ontwikkelingen met het oog op technische vooruitgang behouden wij ons voor.

Wij wensen u veel succes met het apparaat.

- 1 Toerentalregelknop
- 2 AAN-UIT-schakelaar
- 3 Beugel
- 4 Netsnoer
- 5 Zaagtafel
- 6 Schaal
- 7 Zaagblad
- 8 Parallelaanslag
- 9 Zuiger met zaagbladhouder

Beschrijving van de machine

De super-decoupeerzaag SS 230/E van PROXXON is het ideale apparaat voor het zagen van rechte zaagsnedes en vooral van bochten in hout (tot 12 mm), printplaten (tot 3 mm) en non-ferrometalen (tot 3 mm).

- Aandrijfkop van aluminium-persgietwerk
- Glijvoet voor versteksnesdes tot 45° verstelbaar
- Reductiedrijfwerk en extra regeling voor het aantal slagen

Technische gegevens

Afmetingen, gewicht:

Lengte:	230 mm
Gewicht:	530 g

Motor:

Spanning:	230 volt, 50/60 Hz
Vermogensopname:	100 W 10 min
Slagental:	1000 - 4500 / min
Vibratie:	< 2,5 m/s ²
Geluidsontwikkeling:	LPA 87 dB(A) LWA 100 dB(A)

Alleen in droge ruimtes



Beschermingsklasse II-apparaat



Deze elektrische machine niet met het huishoudelijk afval verwijderen!



Accessoires (meegeleverd):

4 supercut zaagbladen voor hout, kunststof en metaal.

- 1 inbussleutel
(voor het verwisselen van de zaagbladen)
- 1 inbussleutel
(voor het verstellen van de tafel)

Gevaar!

Gevaar voor verwondingen!

Veilig en nauwkeurig werken is alleen met een zorgvuldige bevestiging van het werkstuk mogelijk!

Zaagblad inspannen, vervangen

Gevaar!

Gevaar voor verwondingen!

Trek de stekker uit het stopcontact, voordat u gereedschap wisselt.

1. Draai de klembout met behulp van de bijgevoegde inbussleutel 1 (Fig. 2) los.
2. Steek het zaagblad (2) in de gleuf van de zaagbladhouder en draai de klembout weer vast.

Let op!

Het zaagblad moet in de groef van de steunrol zitten.

Stel de verstekhoek in.

Gevaar!

Gevaar voor verwondingen!

Trek hiervoor de stekker uit het stopcontact.

1. Draai de klembout met behulp van de inbussleutel 1 (Fig. 3) los.
2. Stel de zaagtafel (2) op de gewenste verstekhoek in en draai de klembout weer vast.

Parallelaanslag instellen

Gevaar!

Gevaar voor verwondingen!

Trek de stekker uit het stopcontact, voordat u gereedschap wisselt.

1. Draai de klembout 1 (Fig. 4).
2. Stel de aanslag (2) op de gewenste maat in en draai de klembouten weer vast.

Aanwijzing:

De aanslag kan ook voor ronde zaagsnedes worden gebruikt. Bevestig hiervoor een spijker in het cirkelmiddelpunt en gebruik deze als as voor de aanslag. De schaal voor ronde zaagsnedes bevindt zich aan de achterkant van de aanslag.

Let op!

Alleen scherpe zaagbladen zonder beschadigingen garanderen een optimaal resultaat en zorgen ervoor dat het apparaat niet wordt overbelast.

1. Schakel het apparaat in met schakelaar 2 (Fig. 5) en pas het toerental met de knop (1) aan het te verrichten werk aan.

zacht materiaal = hoog slagental,
grove vertanding

hard materiaal = laag slagental,
fijne vertanding

Aanwijzing:

Let er bij het zagen op, dat de zaagtafel stevig op het werkstuk ligt.

De decoupeerzaag kan nu met de hand worden geleid. De aanzet moet met het oog op een mooie zaagsnede en een optimaal resultaat aan het materiaal zijn aangepast (bijv. langzame aanzet bij het zagen in metaal).

Bij het zagen in metaal moet op de zaaglijn een beetje olie worden aangebracht.

Dunne metalen platen moeten op een stevige ondergrond (multiplexplaat) worden gespannen.

Zo wordt het meeveren van de plaat grotendeels verhinderd.

Bij het maken van uitsparingen moet eerst een gat worden geboord dat als aanzetpunt voor de zaag kan worden gebruikt.

Onderhoud

Gevaar!

Gevaar voor verwondingen!

Trek de stekker uit het stopcontact, voordat u gereedschap wisselt.

Aanwijzing:

Elk apparaat wordt bij het werken met hout door stof vuil. Onderhoud is daarom absoluut noodzakelijk. Houd de openingen die voor de koeling van de motor dienen, altijd vrij van stof en vuil.

1. Maak het apparaat grondig schoon door al het stof dat bij het zagen ontstaat met een kwastje of een zachte doek te verwijderen. Controleer of alle ventilatiesleuven open zijn.
2. Smeer de zuiger en de steunrol regelmatig, na ca. 30 minuten looptijd met enkele druppels motorolie (Fig. 6).

Afval afvoeren:

Voer het toestel niet via de huisafval af! Het toestel omvat grondstoffen die recycleet kunnen worden. Bij vragen hieromtrent richt u zich alstublieft aan uw plaatselijk afvalbedrijf of aan andere passende gemeentelijke voorzieningen.

EG-conformiteitsverklaring

Wij verklaren op eigen verantwoording dat dit product aan de bepalingen van de volgende EG-richtlijnen voldoet:

• EG-laagspanningsrichtlijn 2006/95/EEG

- DIN EN 60745-1 / 06.2007
- DIN EN 60745-2-11 / 03.2004

• EG-machinerichtlijn 2006/42/EEG

- DIN EN 60745-1 / 06.2007
- DIN EN 60745-2-11 / 03.2004

• EG-EMC-richtlijn 2004/108/EEG

- DIN EN 55014-1 / 06.2007
- DIN EN 55014-2 / 08.2002
- DIN EN 61000-3-2 / 10.2006
- DIN EN 61000-3-3 / 06.2006



Dipl.-Ing. Jörg Wagner

05.06.2008

PROXXON S.A.

Afdeling apparaatveiligheid

Forord

Kære kunde!

PROXXON super-stiksaven SS 230/E er et praktisk og dog kraftigt apparat med udemærket skæreydelse.

Den foreliggende vejledning omfatter:

- Sikkerhedsforskrifter
- Betjening og vedligeholdelse
- Reservedelsliste.

Vær venligst opmærksom på følgende:

Brug af denne vejledning

- gør det lettere at lære apparatet at kende,
- undgår forstyrrelser ved usagkyndig betjening og
- øger apparatets levetid.

Hav altid denne vejledning inden for rækkevidde.

Denne vejledning bør læses igennem og respekteres ved betjening af apparatet.

PROXXON hæfter ikke for apparatets sikre funktion:

- ved håndtering, der ikke stemmer overens med den sædvanlige brug,
- ved andre anvendelsesformål end dem, der er angivet i vejledningen,
- hvis sikkerhedsforskrifterne ikke overholdes.

De har ikke krav på garanti i forbindelse med:

- betjeningsfejl,
- manglende vedligeholdelse.

De bedes for Deres egen sikkerheds skyld absolut overholde sikkerhedsforskrifterne.

Brug kun originale PROXXON-reservedele.

Vi forbeholder os ret til videreudviklinger som led i den tekniske udvikling.

Vi ønsker Dem held og lykke med Deres apparat.

Billedtekst

- 1 Reguleringsknap til omdrejningstal
- 2 TIL-FRA-kontakt
- 3 Apparatbøjle
- 4 Tilslutningsledning
- 5 Savbord
- 6 Skala
- 7 Savklinge
- 8 Parallellanslag
- 9 Stempel med savbladoptagelse

Beskrivelse af maskinen

PROXXON super-stiksaven SS 230/E er det ideelle apparat til lige skæringer og især til skæring af kurver i træ (til 12 mm), pladeemner (til 5 mm), non-ferro metaller (til 3 mm).

- Drevknap af aluminiumstrykstøbning
- Glidefoden til geringskæringer kan indstilles til 45°
- Reduktionsgear og yderligere regulering af omdrejningstal

Tekniske data

Mål, vægt:	
Længde:	230 mm
Vægt:	530 g
Motor:	
Spænding:	230 volt, 50/60 Hz
Effekt:	100 W 10 min
Slagantal:	1000 - 4500 / min
Vibration:	< 2,5 m/s ²
Støjudvikling:	LPA 87 dB(A) LWA 100 dB(A)

Kun i tørre rum



Isolationsklasse II-apparat



Denne slibemaskine må ikke smides i affaldsspanden sammen med husholdningsaffaldet!



Tilbehør (del af maskinen):

- 4 supercut savblade til træ, plast og metal.
- 1 unbrakonøgle (til udskiftning af savblad)
- 1 unbrakonøgle (til bordindstilling)

Fare!

Fare for kvæstelse!

Man kan kun arbejde sikkert og nøjagtigt, hvis emnet er befæstiget omhyggeligt!

Isætning, udskiftning af savklinge

Fare!

Fare for kvæstelse!

Træk netstikket ud, inden der skiftes værktøj.

1. Løsgør klemskruen ved hjælp af den vedlagte unbrakonøgle 1 (fig. 2).
2. For savklingen (2) ind i savbladoptagelsens slids og spænd klemskruen igen.

Vigtigt!

Savklingen skal sidde i støtterullens not.

Indstil geringsvinklen

Fare!

Fare for kvæstelse!

Træk netstikket ud, inden dette arbejde udføres.

1. Løsgør klemskruen ved hjælp af unbrakonøglen 1 (fig. 3).
2. Indstil savbordet (2) til den ønskede geringsvinkel og spænd klemskruen igen.

Indstil parallelslaget.

Fare!

Fare for kvæstelse!

Træk netstikket ud, inden der skiftes værktøj.

1. Løsgør klemskruen 1 (fig. 4).
2. Indstil anslaget (2) til det ønskede mål og spænd klemskruerne igen.

Bemærk:

Anslaget kan også benyttes til skæring af kurver. Fikser et søm i cirklen og brug det som aksel til anslaget. Skalaen til skæring af kurver sidder på bagsiden af anslaget.

Vigtigt!

Kun skarpe og fejlfrie savklinger kan skære optimalt og overbelastet ikke Deres apparat.

1. Slå apparatet til på kontakten 2 (fig. 5), og indstil omdrejningstallet på knappen (1), så det passer til arbejdet.

Bløde emner = højt omdrejningstal,
grov fortanding

Hårde emner = lavt omdrejningstal,
fin fortanding

Bemærk:

Når der saves, skal der sørges for, at savbordet ligger sikkert på emnet.

Stiksaven er nu nem at håndtere.

For at opnå rene skæringer og optimal skæreydelse, skal fremføring tilpasses materialet (f.eks. langsom fremføring når der saves i metal).

Når der saves i metaller, skal der smøres lidt olie på skærelinjen.

Tynde plader skal fastgøres på faste underlag (krydsfinerplader).

Dermed undgås det, at pladerne fjedrer med.

Hvis der laves udskæringer skal der bores et hul, som kan bruges som ansatspunkt til saven.

Vedligeholdelse

Fare!

Fare for kvæstelse!

Træk netstikket ud, inden der skiftes værktøj.

Bemærk:

Alle apparater bliver støvede når der arbejdes med træ. Derfor skal de plejes godt. Hold altid åbningerne, som er nødvendige til afkøling af motoren, frie for støv og snavs.

1. Fjern omhyggeligt støv fra apparatet vha. en pensel eller blød klud. Sørg for, at alle udluftningsslidsernes åbninger er frie.
2. Giv stemplet og støtterullen ca. hver halve time et par dråber motorolie (fig. 6).

Bortskaffelse:

Maskinen må ikke smides i husholdningsaffaldet!
Maskinen indeholder råstoffer, der kan recycles. Hvis
De har spørgsmål til dette emne, bedes De kontakte
den lokale genbrugsstation eller andre relevante
instanser.

EU-overensstemmelseserklæring

Vi erklærer som eneansvarlige, at dette produkt
opfylder bestemmelserne i følgende EU-direktiver:

- **EU-lavspændingsdirektiv 2006/95/EØF**
- DIN EN 60745-1 / 06.2007
- DIN EN 60745-2-11 / 03.2004

- **EU-maskindirektiv 2006/42/EØF**
- DIN EN 60745-1 / 06.2007
- DIN EN 60745-2-11 / 03.2004

- **EU-EMV-direktiv 2004/108/EØF**
- DIN EN 55014-1 / 06.2007
- DIN EN 55014-2 / 08.2002
- DIN EN 61000-3-2 / 10.2006
- DIN EN 61000-3-3 / 06.2006



Civilingeniør Jörg Wagner

05.06.2008

PROXXON S.A.
Forretningsområde apparatsikkerhed

Föroord

Värderade kund!

PROXXON sticksåg SS 230/E är en lätthanterad och ändå effektstark maskin med utmärkta skäregenskaper.

Den föreliggande handboken omfattar:

- Säkerhetsföreskrifter
- Hantering och underhåll
- Reservdelsförteckning

Observera!

Användning av handboken

- underlättar inlärandet av maskinen
- förhindrar störningar orsakade av felaktigt handhavande och
- förlänger din maskins livslängd.

Ha alltid handboken tillgänglig.

Använd maskinen bara när du känner till den i detalj och med hänsyn till instruktionerna i handboken.

PROXXON ansvarar inte för maskinens säkra funktion om:

- maskinen används på ett sätt som inte motsvarar vanlig praxis,
- maskinen används för annat ändamål än de som beskrivs i handboken,
- säkerhetsföreskrifterna inte följs.

Du kan inte ställa några garantianspråk vid:

- felaktigt handhavande,
- bristande underhåll.

Följ säkerhetsföreskrifterna för din egen säkerhet.

Använd bara original PROXXON reservdelar.

Vi förbehåller oss rätten till vidareutveckling i takt med den tekniska utvecklingen.

Vi önskar dig mycket nöje med din nya maskin.

Teckenförklaring

- 1 Knapp för varvtalsreglering
- 2 TILL-FRÅN-brytare
- 3 Bygel
- 4 Anslutningskabel
- 5 Fotplatta
- 6 Skala
- 7 Sågblad
- 8 Parallellanslag
- 9 Kolv med sågbladsfäste

Beskrivning av maskinen

PROXXON sticksåg SS 230/E är en perfekt maskin för raka snitt och framför allt för kurvsågning i trä (upp till 12 mm), plåtämne (upp till 5 mm), ickejärnmetall (upp till 3 mm).

- Växelknapp av aluminiumpressgods
- Glidfot för geringsågning justerbar till 45°
- Reducerväxel och extra slagvalsreglering

Tekniska data

Mått, vikt:

Längd:	230 mm
Vikt:	530 g

Motor:

Spänning:	230 Volt, 50/60 Hz
Ineffekt:	100 W 10 min
Slagantal:	1000 - 4500 slag/min
Vibration:	< 2,5 m/s ²
Bullernivå:	LPA 87 dB(A) LWA 100 dB(A)

Endast i torra utrymmen



Skyddsklass II-apparat



Denna elapparat får inte avfallshanteras tillsammans med hushållsavfallet!



Tillbehör (ingår):

4 supercut sågblad för trä, plast och metall.

- 1 insexnyckel
(för byte av sågblad)
- 1 insexnyckel
(för justering av fotplatta)

Fara!

Risk för skador!

Säkert och exakt arbete är bara möjligt om arbetsstycket är ordentligt fastsatt!

Inspänning av sågblad, byte

Fara!

Risk för skador!

Dra ur elkontakten före byte av verktyg.

1. Lossa klämskruven med den bifogade insexnyckeln 1 (fig. 2).
2. För in sågbadet 2 i slitsen i sågbladsfästet och dra fast klämskruven igen.

Observera!

Sågbladet måste sitta i spåret i stödrollen.

Inställning av geringsvinkel

Fara!

Risk för skador!

Dra ur elkontakten före detta arbete.

1. Lossa klämskruven med den bifogade insexnyckeln 1 (fig. 3).
2. Ställ in fotplattan (2) på önskad geringsvinkel och dra fast klämskruven igen.

Inställning av parallellanslag

Fara!

Risk för skador!

Dra ur elkontakten före byte av verktyg.

1. Lossa klämskruven 1 (fig. 4).
2. Ställ in anslaget (2) på önska mått och dra fast klämskruven igen.

Anvisning:

Anslaget kan också användas för kurvsågning. Slå i en spik i cirkelns mittpunkt och använd den som axel för anslaget. Skalan för kurvsågning finns på anslagets baksida.

Observera!

Bara vassa och felfria sågblad ger optimalt sågresultat och överbelastar inte din maskin.

1. Koppla till maskinen med brytaren 2 (fig. 5) och ställ in lämpligt varvtal för arbetet med knappen (1).

Mjuka material = högt slagtal
grov tandning

hårda material = lågt slagtal.
fin tandning

Anvisning:

Vid sågning, se till att fotplattan ligger an stadigt mot arbetsstycket.

Sticksågen kan nu lätt föras med handen.

För att erhålla ett rent snitt och optimal snitteffekt måste matningen anpassa till materialet (t ex långsamare matning vid sågning i metall).

Vid sågning i metall bör lite olja tillföras sågsnittet.

Tunn plåt bör spännas fast på ett tillräckligt stadigt underlag (plywoodskena).

Däriigenom förhindras att plåten fjädrar med.

Vid urskärningar borras ett hål som startpunkt för sågen.

Underhåll

Fara!

Risk för skador!

Dra ur elkontakten före byte av verktyg.

Anvisning:

Alla maskiner smutsas ner av damm vid träarbeten. Skötsel är därför absolut nödvändig. Håll alltid öppningar som är nödvändiga för att kyla motorn fria från damm och smuts.

1. Rengör maskinen grundligt med en pensel eller en mjuk trasa och avlägsna allt sågspån. Se till att alla ventilationslitsar är öppna.
2. Smörj kolven och stödrollen regelbundet efter ca 30 minuters gångtid med några droppar olja (fig. 6).

Avfallshantering:

Kasta inte maskinen i hushållssoporna! Maskinen innehåller material som kan återvinnas. Vid frågor angående detta, var god vänd dig till ett lokalt återvinningsföretag eller renhållningen i din kommun.

EG-konformitetsförklaring

Vi förklarar med ensamt ansvar att denna produkt uppfyller bestämmelserna i följande EG-riktlinjer:

• EG-lågspänningsriktlinje 2006/95/EWG

- DIN EN 60745-1 / 06.2007
- DIN EN 60745-2-11 / 03.2004

• EG-maskinriktlinje 2006/42/EWG

- DIN EN 60745-1 / 06.2007
- DIN EN 60745-2-11 / 03.2004

• EG-EMV-riktlinje 2004/108/EWG

- DIN EN 55014-1 / 06.2007
- DIN EN 55014-2 / 08.2002
- DIN EN 61000-3-2 / 10.2006
- DIN EN 61000-3-3 / 06.2006



Dipl.-Ing. Jörg Wagner

05.06.2008

PROXXON S.A.

Affärsområde apparatsäkerhet

Předmluva

Vážený zákazník!

PROXXON Super-děrovka SS 230/E je snadno ovladatelný, lehký a přitom výkonný nástroj s vynikajícím technickým výkonem.

Předložený návod obsahuje:

- Bezpečnostní předpisy
- Návod k obsluze a údržbě
- Seznam náhradních dílů.

Respektujte, prosím!

Používání tohoto návodu

- **ulehčuje** seznámení se s přístrojem.
- **zabrání** vzniku závad zapříčiněných vlivem neodborné obsluhy a
- **zvýší** životnost Vašeho přístroje.

Uchovávejte tento návod vždy v blízkosti pracoviště.

Přístroj používejte až po pečlivém seznámení se s tímto návodem a při dodržování všech pokynů, uvedených v tomto návodu.

Firma PROXXON neručí za správnou funkci přístroje při:

- manipulaci, která neodpovídá určenému použití,
- použití pracovních metod, které nejsou uvedeny v návodu,
- nedodržování bezpečnostních předpisů.

Nárok na garanci zaniká při:

- chybné obsluze,
- nedostatečné údržbě.

Pro Vaši bezpečnost bezpodmínečně dodržujte uvedené bezpečnostní předpisy.

Používejte pouze originální náhradní díly PROXXON.

Změny, ovlivněny dalším vývojem ve smyslu technického pokroku jsou vyhrazeny.

Při práci s přístrojem Vám přejeme mnoho úspěchů.

Legenda

- 1 Regulační knoflík otáček
- 2 Spínač ZAP-VYP
- 3 Trmen přístroje
- 4 Připojovací kabel
- 5 Opěrná deska pily
- 6 Stupnice
- 7 Pilový list
- 8 Paralelní doraz
- 9 Píst s upevněním pilového listu

Popis stroje

PROXXON Super-děrovka SS 230/E je ideální přístroj, vhodný pro provádění rovných řezů a především pro tvarové vyřezávání dřeva (do 12 mm), vrstvených plastů (do 5 mm), neželezných kovů (do 3mm).

Hlava převodovky z hliníkového tlakového odlitku

- Kluzný podstavec pro řezání na pokos, přestavitelný do úhlu 45°
- Redukční převodovka a přídavná regulace rychlosti zdvihu

Technické údaje

Hlavní rozměry, hmotnost:

Délka:	230 mm
Hmotnost:	530 g

Motor:

Napětí:	230 V, 50/60 Hz
Výkon:	100 W 10 min
Počet zdvihů:	1000 - 4500 / min
Vibrace:	< 2,5 m/s ²
Hlučnost:	LPA 87 dB(A) LWA 100 dB(A)

Pouze v suchých prostorách



Třída ochrany II-přístroj



Tento elektrický přístroj nepatří do domovního odpadu!



Příslušenství (je součástí dodávky)

4 pilové listy Supercut pro řezání dřeva, plastu a kovu.

- 1 klíč na vnitřní šestihrany (pro výměnu pilových listů)
- 1 klíč na vnitřní šestihrany (pro přestavení opěrné desky)

Pozor nebezpečí!

Nebezpečí poranění!

Přesnou a bezpečnou práci lze zajistit pouze pečlivým upevněním obrobku na stabilní pracovní ploše!

Upnutí a výměna pilového listu

Pozor nebezpečí!

Nebezpečí poranění!

Před výměnou nástroje nutno vždy vytáhnout síťový kabel ze zásuvky.

1. Upevňovací šroub uvolnit pomocí přiloženého klíče na vnitřní šestihrany 1 (Fig. 2).
2. Pilový list (2) vložit do zářezu pro upevnění pilového listu a upevňovací šroub opět dotáhnout.

Pozor!

Pilový list musí sedět v drážce opěrné kladky.

Nastavení úhlu pro pokosové řezání

Pozor nebezpečí!

Nebezpečí poranění!

Před touto prací je nutno vždy vytáhnout síťový kabel ze zásuvky.

1. Upevňovací šroub uvolnit pomocí klíče na vnitřní šestihrany 1 (Fig. 3).
2. Desku pily (2) nastavit na požadovaný úhel a upevňovací šroub opět dotáhnout.

Nastavení paralelního dorazu

Pozor nebezpečí!

Nebezpečí poranění!

Před výměnou nástroje nutno vždy vytáhnout síťový kabel ze zásuvky.

1. Upevňovací šrouby 1 (Fig.4).
2. Doraz (2) nastavit na požadovaný rozměr a upevňovací šrouby opět dotáhnout.

Upozornění:

Doraz lze také použít i pro vyřezávání oblouků. K tomu je nutno do středu příslušné kružnice upevnit hřebík a tento použít jako střed otáčení. Stupnice pro poloměry vyřezávaných oblouků se nachází na zadní straně dorazu.

Pozor!

Použitím jen ostrých a bezchybných pilových listů lze pracovat s optimálním řezným výkonem a bez přetížení přístroje.

1. Příklad zapnutí spínačem 2 (Fig. 5) a příslušné otáčky podle druhu materiálu nastavit knoflíkem pro regulaci otáček (1).

měkké materiály = vysoká rychlost zdvihu, hrubé ozubení
tvrdé materiály = malá rychlost zdvihu, jemné ozubení

Upozornění:

Při řezání je nutno dbát na to, aby deska pily bezpečně dosedla na plochu obrobku.

Děrovku lze lehce ovládat jednou rukou.

Pro dosažení čistých řezných ploch a optimálního řezného výkonu je nutno dodržovat odpovídající posuv podle druhu obráběného materiálu (např. pomalý posuv při řezání kovů).

Při řezání kovů je nutno do místa řezání přidat trochu oleje.

Tenké plechy je nutno upevnit na dostatečně pevnou podložku (překližku).

Tím se při řezání zabrání pružení materiálu.

Při výrobě výřezů je nutno do místa začátku řezu vyvrtat otvor, který slouží pro nasazení pilového listu.

Údržba

Pozor nebezpečí!

Nebezpečí poranění!

Před výměnou nástroje nutno vždy vytáhnout síťový kabel ze zásuvky.

Upozornění:

Při práci dochází k znečištění přístroje dřevěnými pilinami a prachem. Z toho důvodu je nevyhnutné pravidelně ošetřování přístroje. Vzduchové šterbiny, které slouží jako přívod vzduchu pro chlazení motoru je nutno vždy očistit od prachu a nečistot.

1. Po použití nutno prach z přístroje důkladně odstranit štětcem nebo jemným hadříkem. Dbát přitom na všechny volné a větrací otvory.
2. Píst a opěrnou kladku pravidelně mazat po uplynutí cca 30 minut provozu několika kapkami motorového oleje (Fig. 6).

Likvidace:

Prosím nevyhazujte přístroj do domovního odpadu! Přístroj obsahuje hodnotné látky, které mohou být recyklovány. Pokud budete mít dotazy, obraťte se prosím na místní podnik pro likvidaci odpadu nebo jiné podobné místní zařízení.

EG - Prohlášení o shodnosti výrobku

Tímto na vlastní odpovědnost prohlašujeme, že při konstrukci a výrobě předloženého výrobku byly splněny podmínky následujících směrnic EÚ:

- **ES - Směrnice pro nízká napětí 2006/95/EHS**
- DIN EN 60745-1 / 06.2007
- DIN EN 60745-2-11 / 03.2004

- **EHS-Směrnice pro konstrukci stroju 2006/42/EHS**
- DIN EN 60745-1 / 06.2007
- DIN EN 60745-2-11 / 03.2004

- **ES-EMV-Směrnice 2004/108/EHS**
- DIN EN 55014-1 / 06.2007
- DIN EN 55014-2 / 08.2002
- DIN EN 61000-3-2 / 10.2006
- DIN EN 61000-3-3 / 06.2006



Dipl.-Ing. Jörg Wagner

06.06.2008

PROXXON S.A.

Odbor bezpečnosti výrobků

Önsöz

Sayın müşteri!

PROXXON Süper Oyma Testeresi SS 230/E, mükemmel kesim sağlayan rahat kullanımlı ve yüksek performanslı bir cihazdır.

Bu kılavuz aşağıdakileri kapsamaktadır:

- Güvenlik kuralları
- Kullanım ve bakım
- Yedek parça listesi.

Lütfen dikkat edin!

Bu kılavuzun kullanılması,

- cihazın tanınmasını kolaylaştırır.
- kurallara uygun olmayan kullanımdan kaynaklanacak arızaları önleyecektir ve
- cihazın ömrünü uzatacaktır.

Bu kılavuzun her zaman kolayca ulaşabileceğiniz dikkat edin.

Bu cihazı her zaman eksiksiz bilgi ile ve bu kılavuz doğrultusunda kullanın.

Aşağıdaki durumlardan kaynaklanan arızalar PROXXON garanti kapsamına girmeyecektir:

- genel kullanım dışında kullanılması,
- kılavuzda belirtilen amaçlar haricinde kullanılması,
- güvenlik kurallarına uyulmaması.

Aşağıdaki koşullarda garanti hakkı doğmayacaktır:

- kullanım hataları,
- yetersiz bakım.

Kendi güvenliğiniz için lütfen güvenlik kurallarına dikkat edin.

Sadece orijinal PROXXON yedek parça kullanın.

Teknik geliştirme yönünde çalışmalar yapma hakkı saklıdır.

Cihazınızla çalışmanızda başarılar dileriz.

Anlatım

- 1 Devir sayısını ayarlama düğmesi
- 2 AÇMA-KAPAMA şalteri
- 3 Cihaz kelepçesi
- 4 Bağlantı kablosu
- 5 Testere sehpaı
- 6 Skala
- 7 Testere ağızı
- 8 Paralel dayama
- 9 Testere ağız girişine sahip piston

Makinenin tanımı

PROXXON Süper Oyma Testeresi SS 230/E düz kesimler ve öncelikle tahta (12 mm'ye kadar), platin (5 mm'ye kadar), NE-metallerde (3mm'ye kadar) yapılacak dairesel kesitler için ideal bir cihazdır.

- alüminyum basınçlı dökümden oluşan mekanizma düğmesi
- Şivli kesim için 45°'ye kadar ayarlanabilen kayıcı ayak
- küçültme ünitesi ve ek strok sayısı regülasyonu

Teknik bilgiler

Ölçümler, ağırlık:

Uzunluk:	230 mm
Ağırlık:	530 g

Motor:

Volтаж:	230 Volt, 50/60 Hz
Enerji sarfiyatı:	100 W 10 min
PoEet zdvih [°] :	1000 - 4500 / dak.
Tutma kabzasındaki:	< 2,5 m/s ²
Gürültü yayılımı:	LPA 87 dB(A) LWA 100 dB(A)

Sadece kuru ortamlarda



Koruma sınıfı II- Cihaz



Lütfen bu elektrikli cihazı ev çöpmeye dâhil etmeyiniz!



Asesuar (dahildir):

Tahta, plastik ve metal için 4 adet Supercut testere ağızı

- 1 adet altı köşe imbus anahtarı
(testere ağızı değişimi için)
- 1 adet altı köşe imbus anahtarı
(sehpa ayarı için)

Tehlike!

Yaralanma tehlikesi!

Güvenli ve hatasız bir çalışma, sadece işlem görecektir parça dikkatlice tespitlendiği takdirde mümkündür!

Testere ağzını gerin, değiştirin

Tehlike!

Yaralanma tehlikesi!

Aleti değiştirmeden önce prizi çekip çıkarın.

1. Sıkıştırma civatasını allen anahtarı 1 ile (Şekil 2) çözün.
2. Testere ağzını (2) testere ağzı girişindeki yanğa sokun ve sıkıştırma civatasını tekrar sıkın.

Dikkat!

Testere ağzı, destek makarasının kanalına yerleşmelidir.

Şiv açısını ayarlayın

Tehlike!

Yaralanma tehlikesi!

Çalışmadan önce şebeke soketini çekin.

1. Sıkıştırma civatasını altı köşeli imbus anahtarı 1 ile (Şekil 3) çözün.
2. Testere sehpasını (2) istediğiniz şiv açısına ayarlayın ve sıkıştırma civatasını tekrar sıkın.

Paralel dayamayı ayarlayın

Tehlike!

Yaralanma tehlikesi!

Aleti değiştirmeden önce prizi çekip çıkarın.

1. Sıkıştırma civatası 1'i (Şekil 4).
2. Dayamayı (2) istediğiniz ölçüye ayarlayın ve sıkıştırma civatalarını tekrar sıkın.

Uyarı:

Dayama dairesel kesitler için de kullanılabilir. Bunun için tırnağı dairenin orta noktasına tespitleyin ve dayama için aks olarak kullanın. Dairesel kesitlere yönelik skala, dayamanın arka tarafında bulunmaktadır.

Dikkat!

Sadece keskin ve sorunsuz testere ağzıyla optimal kesim performansını sağlayacak ve cihaza aşırı yüklenmeyecektir

1. Cihazı şalter 2'den (şekil 5) açın ve çalışma için gerekli olan devir sayısını düğme (1) üzerinden ayarlayın.

yumuşak çalışma parçaları = yüksek strok sayısı, kaba dişler
sert çalışma parçaları = düşük strok sayısı, ince dişler

Uyarı:

Testereleme esnasında testere sehpasının çalışma parçası üzerinden güvenli bir biçimde durmasına dikkat edin.

Oyma testeresi şu anda el ile kolayca sürülebilir. Bu esnada temiz testere kesimlerinin ve optimal kesim performansının sağlanması amacıyla materyele uygun ilerleme hızına dikkat edilmelidir (örn. metallerin kesilmesinde yavaş ilerleme).

Metallerin kesilmesi esnasında kesim çizgisine bir miktar yağ sürülmelidir.

İnce saclar yeterli sabitliğe sahip bir tabana (tahta kilitleme levhası) bağlanmalıdır.

Bu şekilde sacın birlikte hareket etmesi önlenmektedir.

Kesitlerin oluşturulması esnasında, testere için yerleşim noktası olarak kullanılabilecek bir delik delinmelidir.

Bakım

Tehlike!

Yaralanma tehlikesi!

Aleti değiştirmeden önce prizi çekip çıkarın.

Uyarı:

Her cihaz, tahta ile yapılan çalışmalarda oluşan toz nedeniyle kirlenir. Bakım bu nedenle şarttır. Motorun soğutulması için gereken açıklıkları tozdan ve kirden arındırın.

1. Cihazı bir fırça veya yumuşak bir bez ile testere artıklarından iyice arındırın. Havalandırma yarıklarına ait tüm açıklıkların serbest kalmasına dikkat edin.
2. Pistona ve destek makarasına düzenli olarak, yaklaşık 30 dakikalık çalışma süresinden sonra birkaç damla motor yağı (Şekil 6) sürün.

Cihazın ortadan kaldırılması (Atılması):

Lütfen cihazı normal çöp içine atmayınız! Cihaz içerisinde geri dönüşümü mümkün parçalar vardır. Bu konuyla ilgili sorularınızı lütfen çöp toplama kuruluşuna veya diğer belediye kurumlarına yönelebilirsiniz.

AB-Uygunluk belgesi

Biz kendi sorumluluğumuz altında bu ürünün aşağıda belirtilen AB normlarına uygun olduğunu beyan ederiz:

- **EG-Alçak gerilim normları 2006/95/EWG**
 - DIN EN 60745-1 / 06.2007
 - DIN EN 60745-2-11 / 03.2004
- **AB-Makine normları 2006/42/Avrupa Ekonomik Birliği**
 - DIN EN 60745-1 / 06.2007
 - DIN EN 60745-2-11 / 03.2004
- **EG-EMV-Normları 2004/108/Avrupa Ekonomik Birliği**
 - DIN EN 55014-1 / 06.2007
 - DIN EN 55014-2 / 08.2002
 - DIN EN 61000-3-2 / 10.2006
 - DIN EN 61000-3-3 / 06.2006



Yük.-Müh. Jörg Wagner

06.06.2008

PROXXON S.A.
Makine Emniyet Departmanı

Wstęp

Szanowni Klienci!

Otwornica Super SS 230/E firmy PROXXON jest poręcznym, a mimo to wydajnym urządzeniem o znakomitej sprawności cięcia.

Niniejsza instrukcja obejmuje:

- Przepisy bezpieczeństwa
- Obsługę i konserwację
- Listę części zamiennych

Prosimy o zwrócić uwagę, że:

korzystanie z niniejszej instrukcji

- **ułatwia** zapoznanie się z urządzeniem
- **pozwała na uniknięcie** zakłóceń spowodowanych niewłaściwą obsługą oraz
- **wydłuża** żywotność posiadanego urządzenia.

Urządzenie należy obsługiwać ściśle według instrukcji i po zaznajomieniu się z nią. Firma PROXXON nie odpowiada za należyte funkcjonowanie urządzenia w przypadku:

- obchodzenia się z urządzeniem w sposób, który nie odpowiada normalnemu użytkowaniu,
- innych zastosowań niewymienionych w instrukcji,
- nieprzestrzegania przepisów bezpieczeństwa.

Roszczenia gwarancyjne wygasają w przypadku:

- błędów obsługi,
- niedostatecznej konserwacji.

Dla własnego bezpieczeństwa należy bezwarunkowo przestrzegać przepisów bezpieczeństwa.

Stosować tylko oryginały części zamienne PROXXON.

Zastrzegamy sobie prawo do modernizacji zgodnie z postępowaniem technicznym.

Życzymy Państwu zadowolenia z użytkowania urządzenia.

Legenda

1. Pokrętko regulacji liczby obrotów
2. Wylącznik
3. Wieszak urządzenia
4. Kabel zasilający
5. Stół pilarki
6. Podziałka
7. Brzeszczot piły
8. Prowadnica równoległa
9. Tłok z zamocowaniem brzeszczotu piły

Opis urządzenia

Otwornica Super SS 230/E firmy PROXXON jest idealnym urządzeniem do cięcia prostego, a przede wszystkim do cięcia kształtowego w drewnie (do 12 mm) płytach (do 5 mm), metalach nieżelaznych (do 3 mm).

- Głowica przekładni wykonana jest z ciśnieniowego odlewów aluminiowego
- Stopa ślizgowa do cięć ukośnych przestawna do 45°
- Przekładnia redukcyjna i dodatkowa regulacja liczby skoków

Dane techniczne

Wymiary, ciężar:

Długość:	230 mm
Ciężar	530 g

Silnik:

Napięcie:	230 V, 50/60 Hz
Moc:	100 W 10 min.
Ilość skoków:	1000 – 4500 min ⁻¹
Wibracje:	< 2,5 m/sek ²
Emisja hałasu	LPA 87 dB(A) LWA 100 dB(A)

Tylko w pomieszczeniach suchych



Klasa ochrony urządzenia II



Urządzenia elektrycznego nie należy wyrzucać razem ze śmieciami domowymi!



Wyposażenie (w zestawie):

- 4 brzeszczoty pił Supercut do drewna, tworzywa sztucznego i metalu
- 1 klucz imbusowy sześciokątny (do wymiany brzeszczotu piły)
- 1 klucz imbusowy sześciokątny (do przestawienia stołu)

Obsługa

Niebezpieczeństwo!

Niebezpieczeństwo powstania obrażeń!

Bezpieczna i dokładna praca możliwa jest tylko w przypadku starannego zamocowania przedmiotu obrabianego!

Mocowanie i wymiana brzeszczotu piły

Niebezpieczeństwo!

Niebezpieczeństwo powstania obrażeń!

Przed przystąpieniem do wymiany narzędzia należy wyciągnąć wtyczkę kabla zasilającego z gniazdka.

1. Odkręć śrubę zaciskową za pomocą dołączonego sześciokątnego klucza imbusowego 1 (Rys. 2).
2. Wsuń brzeszczot piły (2) do szczeliny mocowania brzeszczotu i dokręć z powrotem śrubę zaciskową.

Uwaga!

Brzeszczot piły winien być osadzony w rowku rolki wsporczej.

Ustawienie kąta ukosu

Niebezpieczeństwo!

Niebezpieczeństwo powstania obrażeń!
Przed przystąpieniem do tej czynności wyciągnij wtyczkę kabla zasilającego z gniazdka.

1. Odkręć śrubę zaciskową 1 (Rys. 3) za pomocą dołączonego sześciokątneho klucza imbusowego.
2. Ustaw stół pilarki (2) na żądany kąt ukosu i dokręć z powrotem śrubę zaciskową.

Ustawienie prowadnicy równoległej

Niebezpieczeństwo!

Niebezpieczeństwo powstania obrażeń!
Przed przystąpieniem do tej czynności wyciągnij wtyczkę kabla zasilającego z gniazdka.

1. Odkręć śrubę zaciskową 1 (Rys. 4)
2. Ustaw prowadnicę (2) na żądany wymiar i dokręć z powrotem śruby zaciskowe.

Wskazówka!

Prowadnica może być użyta również do cięcia po krzywej. W tym celu wbij gwóźdź w środku koła i wykorzystaj go jako oś dla prowadnicy. Podziałka cięcia po krzywej znajduje się na stronie tylnej prowadnicy.

Użytkowanie otwornicy

Uwaga!

Tylko prawidłowo naostrzone brzeszczoty pił zapewniają optymalną wydajność cięcia i nie przeciążają urządzenia.

1. Włącz urządzenie za pomocą wyłącznika 2 (Rys. 5) i ustaw odpowiednią liczbę obrotów pokrętelem (1).

Materiały miękkie = duża liczba skoków
uzębienie grube

Materiały twarde = mała liczba skoków
uzębienie drobne

Wskazówka:

Podczas pilowania należy zwracać uwagę, aby stół piły dokładnie przylegał do przedmiotu obrabianego. Otwornicę można teraz łatwo prowadzić ręką. Celem uzyskania gładkiej powierzchni cięcia i optymalnej wydajności należy dobrać odpowiedni posuw (np. wolniejszy posuw podczas cięcia metali). Podczas cięcia metali na linię cięcia należy nanieść nieco oleju. Cienkie blachy należy zamocować na dostatecznie mocnej podkładce (płyta ze sklejką). W ten sposób wydawnie unika się sprężynowania blachy. Podczas wykonywania wycięć należy wywiercić najpierw otwór, który można wykorzystać jako punkt początkowy do rozpoczęcia cięcia.

Konserwacja

Niebezpieczeństwo!

Niebezpieczeństwo powstania obrażeń!
Przed przystąpieniem do tej czynności wyciągnij wtyczkę kabla zasilającego z gniazdka.

Wskazówka:

Każde urządzenie podczas cięcia drewna ulega zanieczyszczeniu pyłem. Stąd też nieodzowne jest dbanie o urządzenie. Otwory służące do chłodzenia silnika winny być zawsze oczyszczone z pyłu.

1. Oczyszczyć dokładnie urządzenie pędzlem lub miękką szmatką z pyłu. Zwracać uwagę na drożność otworów wszystkich szczelin wentylacyjnych.
2. Po około 30 minutach pracy naoliw tłok i rolękę wsporcza kilkoma kroplami oleju silnikowego (Rys. 6).

Utylizacja:

Nie wyrzucać zużytego urządzenia do śmieci domowych! Urządzenie zawiera materiały nadające się do recyklingu. W razie pytań należy zwrócić się do lokalnego przedsiębiorstwa zajmującego się utylizacją lub do innych organów komunalnych.

Deklaracja zgodności UE

Oświadczamy z całą odpowiedzialnością, iż urządzenie to spełnia wymagania następujących dyrektyw unijnych:

Dyrektywa niskonapięciowa 2006/95/EWG

- DIN EN 60745-1 / 06.2007
- DIN EN 60745-2-11 / 03.2004

Dyrektywa maszynowa 2006/42/EWG

- DIN EN 60745-1 / 06.2007
- DIN EN 60745-2-11 / 03.2004

Dyrektywa UE EMV 2004/108/EWG

- DIN EN 55014-1 / 06.2007
- DIN EN 55014-2 / 08.2002
- DIN EN 61000-3-2 / 10.2006
- DIN EN 61000-3-3 / 06.2006

Mgr inż. Jörg Wagner

05.06.2008

PROXXON S.A.
Wydział Bezpieczeństwa Urządzeń

Уважаемый заказчик!

Суперлобзик SS 230/E фирмы PROXXON – это переносное и одновременно высокомоощное устройство с исключительно высокой производительностью резания.

Данное руководство содержит:

- Инструкции по безопасности
- Инструкции по эксплуатации и техническому обслуживанию
- Перечень запасных частей.

Просьба учитывать следующее!

Использование данного руководства

- **помогает** в изучении устройства
- **позволяет предотвратить** неисправности, обусловленные неправильной эксплуатацией и
- **позволяет** увеличить срок службы устройства.

Необходимо постоянно хранить данное руководство под рукой.

Работа с устройством разрешается только при наличии необходимых и точных знаний и при соблюдении данного руководства.

Фирма PROXXON не несет ответственность за надежное функционирование устройства при:

- обращении, которое не соответствует обычному использованию,
- применении в других целях, не указанных в данном руководстве,
- несоблюдении инструкций по безопасности.

Пользователь не вправе предъявлять претензии по гарантии при:

- неправильной эксплуатации,
- ненадлежащем техническом обслуживании.

Просьба неукоснительно соблюдать инструкции по безопасности, чтобы обеспечить свою личную безопасность.

Применять только фирменные запасные части PROXXON.

Фирма оставляет за собой право технических изменений с целью дальнейшего усовершенствования.

Мы желаем Вам успехов при работе с устройством.

Условные обозначения

- 1 Кнопка регулировки частоты вращения
- 2 Двухпозиционный переключатель
- 3 Скоба устройства
- 4 Сетевой кабель
- 5 Стол ленточной пилы
- 6 Шкала
- 7 Пильное полотно
- 8 Параллельный упор
- 9 Поршень с зажимом для фиксации пильного полотна

Описание устройства

Суперлобзик SS 230/E фирмы PROXXON – это идеальное устройство для выполнения прямых распилов и, прежде всего, криволинейных распилов в древесине (до 12 мм), листовом материале (до 5 мм), и цветных металлах (до 3 мм).

- Кнопка редуктора выполнена из алюминия, отлитого под давлением
- Скользящая опора для резания под углом с возможностью регулировки до 45°
- Редуктор и дополнительная регулировка частоты ходов

Технические характеристики

Габаритные размеры, вес:

длина:	230 мм
Вес:	530 г

Электродвигатель:

Напряжение:	230 В, 50/60 Гц
Мощность:	100 Вт 10 мин
Частота ходов:	1000 - 4500 мин ⁻¹
Вибрация:	< 2,5 м/с ²
Уровень шума:	LPA 87 дБ(A) LWA 100 дБ(A)

Только в сухих помещениях



Устройство с классом защиты II



Пожалуйста, не утилизируйте данный электрический прибор вместе с бытовым мусором!



Оснастка (прилагается):

- 4 Пильные полотна Supercut для резки древесины, пластмассы и металла.
- 1 Торцовый ключ (для смены пильного полотна)
- 1 Торцовый ключ (для регулировки стола)

Обслуживание

Опасность!

Опасность телесных повреждений!
Безопасное и точное выполнение работ возможно только при надежном закреплении детали!

Закрепление, замена пильного полотна

Опасность!

Опасность телесных повреждений!
Перед заменой инструмента вынуть штепсельную вилку из розетки.

1. Ослабить зажимной винт при помощи прилагаемого торцового ключа 1 (рис. 2).
2. Вставить пильное полотно (2) в прорезь зажима пильного полотна и снова затянуть зажимной винт.

Внимание!

Пильное полотно должно находиться в пазу опорного ролика.

Регулировка угла скоса

Опасность!

Опасность телесных повреждений!

Перед выполнением этой работы вынуть штепсельную вилку из розетки.

1. Ослабить зажимной винт при помощи торцового ключа 1 (рис. 3).
2. Отрегулировать стол ленточной пилы (2) на нужный угол скоса и снова затянуть зажимной винт.

Регулировка параллельного упора

Опасность!

Опасность телесных повреждений!

Перед заменой инструмента вынуть штепсельную вилку из розетки.

1. Ослабить зажимной винт 1 (рис. 4)
2. Отрегулировать упор (2) на нужный размер и снова затянуть зажимные винты.

Указание:

Упор можно использовать также при выполнении криволинейных распилов. Для этого закрепить гвоздь в центре окружности и использовать его в качестве оси для упора.

Шкала для криволинейных распилов находится на задней стороне упора.

Работа с лобзиком

Внимание!

Только острые и исправные пильные полотна обеспечивают оптимальную производительность резания и позволяют предотвратить перегрузку устройства.

1. Включить устройство при помощи переключателя 2 (рис. 5) и посредством кнопки (1) установить частоту вращения, соответствующую данной работе.

мягкие материалы = высокая частота ходов, крупные зубья

твердые материалы = низкая частота ходов, мелкие зубья

Указание:

Во время выполнения распила обеспечить надежное прилегание стола ленточной пилы к детали.

Теперь лобзик можно легко вести рукой.

При этом для обеспечения чистых распилов и оптимальной производительности резания необходимо учитывать скорость подачи в зависимости от материала (например, низкая скорость подачи при выполнении распилов в металлах).

При выполнении распилов в металлах необходимо наносить на линии распила немного масла.

Тонкие листы должны быть закреплены на достаточно прочном основании (фанерной плите).

Тем самым предотвращается попутное пружинение листа.

При выполнении прорезей необходимо просверлить

отверстие, которое можно использовать в качестве точки приложения пильного полотна.

Техническое обслуживание

Опасность!

Опасность телесных повреждений!

Перед заменой инструмента вынуть штепсельную вилку из розетки.

Указание:

При работах с древесиной каждое устройство загрязняется пылью. В связи с этим надлежащий уход является абсолютно необходимым. Не допускать засорения пылью и грязью отверстий, предусмотренных для охлаждения электродвигателя.

1. Необходимо при помощи кисти или мягкой ткани тщательно очищать устройство от пыли, образующейся во время распиливания. Следить за отсутствием засорения всех вентиляционных отверстий.
2. Регулярно, приблизительно через каждые 30 минут работы, смазывать поршень и опорный ролик несколькими каплями моторного масла (рисунок 6).

Утилизация:

Не утилизировать устройство вместе с бытовыми отходами!

Устройство содержит материалы, подлежащие вторичной переработке. По всем вопросам, связанным с утилизацией, просьба обращаться в местное предприятие по вывозу и утилизации отходов или другие ответственные коммунальные службы.

Декларация соответствия требованиям ЕС

Мы заявляем под свою индивидуальную ответственность, что данное изделие соответствует требованиям следующих Директив ЕС:

- Директива ЕС по установкам низкого напряжения 2006/95/EG
- DIN EN 60745-1 / 06.2007
- DIN EN 60745-2-11 / 03.2004

- Директива ЕС по машиностроению 2006/42/EG
- DIN EN 60745-1 / 06.2007
- DIN EN 60745-2-11 / 03.2004

- Директива ЕС об электромагнитной совместимости 2004/108/EG
- DIN EN 55014-1 / 06.2007
- DIN EN 55014-2 / 08.2002
- DIN EN 61000-3-2 / 10.2006
- DIN EN 61000-3-3 / 06.2006

Дипл. инж. Йорг Вагнер

PROXXON S.A.

Сфера компетенции – безопасность оборудования

Notizen:

Ersatzteilliste

Ersatzteile bitte schriftlich beim PROXXON Zentralservice bestellen (Adresse auf der Rückseite der Anleitung)

PROXXON Stichsäge SS 230/E

Artikel-No. 28530

Et.-Nr.:	Benennung	
28530 - 1	Sägeblatt	Saw blade
28530 - 2	Gewindestift	Set screw
28530 - 3	Blatthalterung	Blade holder
28530 - 4	Buchse	Bushing
28530 - 5	Stößel	Slider
28530 - 6	Buchse	Bushing
28530 - 7	Pleuel	Rod
28530 - 8	Schraube	Screw
28530 - 9	Exzenterwelle	Eccentric shaft
28530 - 10	Unwucht	Counterweight
28530 - 11	Kugellager	Roller bearing
28530 - 12	Sicherungsring	Circlips
28530 - 13	Buchse	Bushing
28530 - 14	Führung	Guide
28530 - 15	Getriebedeckel	Cover
28530 - 16	Schraube	Screw
28530 - 20	Kopf	Head
28530 - 21	Motorbefestigungsschraube	Motor fastening screws
28530 - 22	Schutzleiste	Protective strip
28530 - 23	Motorgehäuse	Motor housing
28530 - 24	Motor	Motor
28530 - 25	Stützring	Centering ring
28530 - 26	Regelung	Board
28530 - 27	Gehäuseschraube	Housing screw
28530 - 28	Regelknopf	Knob
28530 - 29	Schalter	Switch
28530 - 30	Gehäusekappe	Rear housing cover
28530 - 31	Gerätebügel	Bow
28530 - 32	Zuleitung	Power supply cord
28530 - 33	Halter	Retainer
28530 - 34	Rolle	Roller
28530 - 35	Stift	Pin
28530 - 37	Sägetisch	Base
28530 - 38	Schraube	Screw
28530 - 39	Anschlagschiene	Guide
28530 - 40	Schraube	Screw
28530 - 41	Kunststoffanschlag	Stop
28530 - 42	Kunststoffritzel	Pinion gear
28530 - 43	Motorritzel	Motor pinion
28530 - 44	Lüfterrad	Fan
28530 - 45	Sicherungsring	Circlips
28530 - 46	Rändelschraube	Knurled screw
28530 - 97	Artikelverpackung	Packaging
28530 - 99	Bedienungsanleitung und Sicherheitsvorschriften	Manual and Security instructions

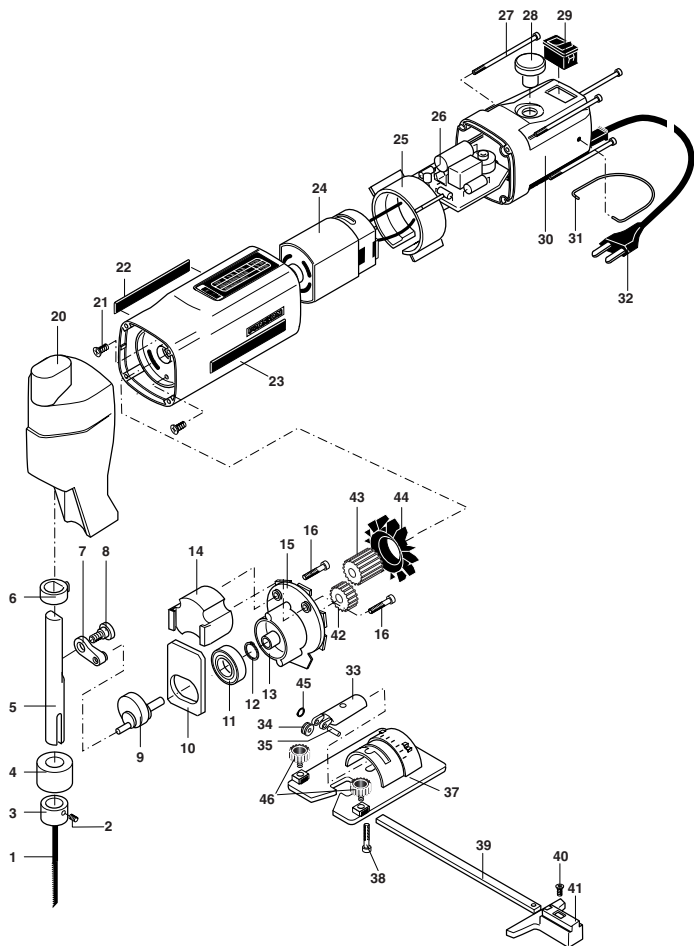

PROXXON

Ihr Gerät funktioniert nicht ordentlich? Dann bitte die Bedienungsanleitung noch einmal genau durchlesen.

Ist es tatsächlich defekt, senden Sie es bitte an:

PROXXON Zentralservice
D-54518 Niersbach

PROXXON Zentralservice
A-4224 Wartberg/Aist

Wir reagieren prompt und zuverlässig! Über diese Adresse können Sie auch alle erforderlichen Ersatzteile bestellen.

Wichtig: Eine kurze Fehlerbeschreibung hilft uns, noch schneller zu reagieren. Bei Rücksendungen innerhalb der Garantiezeit bitte Kaufbeleg beifügen.

Bitte senden Sie das Gerät in der Originalverpackung zurück. So vermeiden Sie Beschädigungen beim Transport.